

# Skrzynka rozprężna podsufitowa – pozioma

VPC125-2, VPC160-2/90

Skrzynka rozprężna podsufitowa VPC (pozioma) AWENTA PRO jest ultralekkim rozwiązaniem do stosowania między sufitem podwieszanym i stropem lub ścianą oraz w innych miejscach o zawężonej przestrzeni. Skrzynka pozwala na podłączenie maksymalnie dwóch przewodów wentylacyjnych  $\varnothing 75-90$  mm do anemostatu nawiewnego lub wywiewnego.

Skrzynki rozprężne AWENTA PRO, wykonane są z trwałego materiału polipropylenu modyfikowanego. Solidna konstrukcja daje gwarancję bezawaryjności na długie lata a dzięki zastosowaniu dodatku bakteriostatycznego produkt uzyskał aktywność bakteriostatyczną na bardzo wysokim poziomie. Konstrukcja skrzynki rozprężnej umożliwia jej zamontowanie na różnych powierzchniach i w różnych płaszczyznach.

Mufy przyłączeniowe  $\varnothing 75-90$  mm wyposażone są w uszczelkę oraz specjalne zabezpieczenie podłączonych rur, co w efekcie zapewnia szczelność całego układu w wysokiej klasie ATC1.

NOWOŚĆ SYSTEM  $\varnothing 90$



VPC125-2

VPC160-2/90

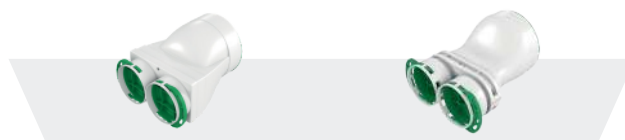

## CHARAKTERYSTYKA PRZEPLYWU

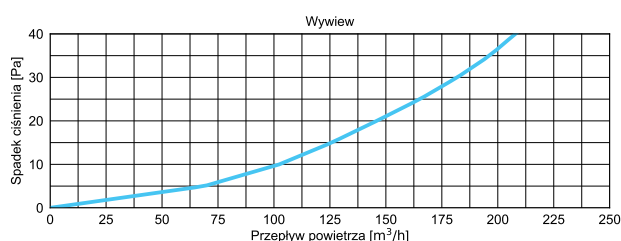
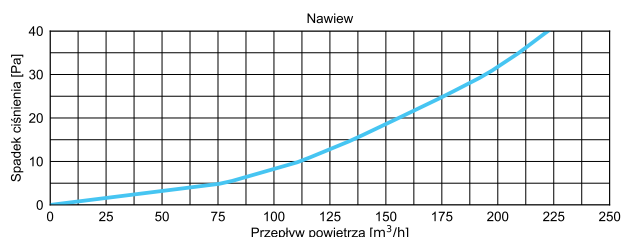
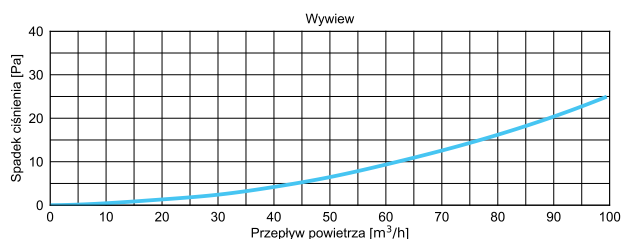
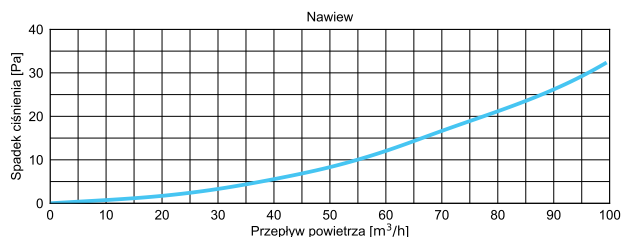

## WYMIARY

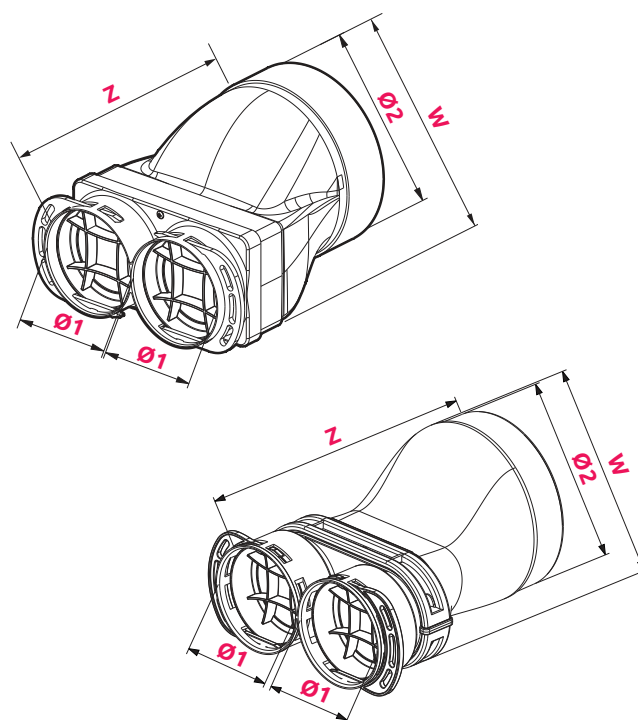

|             | $\varnothing 1$ | $\varnothing 2$ | Z   | W   |
|-------------|-----------------|-----------------|-----|-----|
| VPC125-2    | 75              | 128             | 194 | 134 |
| VPC160-2/90 | 90              | 160             | 246 | 163 |

Z DODATKIEM **NANOSILVER**  
ELIMINUJĄCYM DO 99% BAKTERII

